

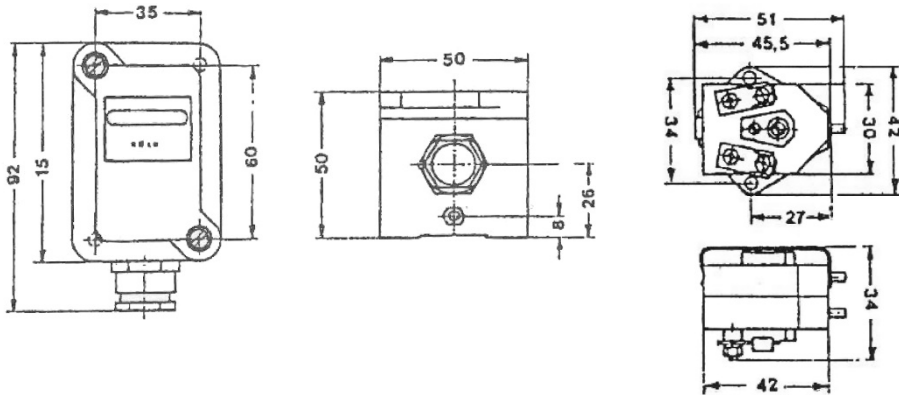

**Technische gegevens**

Contactafstand	0,3 – 0,4 mm
Ingesteld debiet	De ventielopening is afgesteld voor een debiet 110 ml/minuut bij een statische voordruk van 5 mbar.
Temperatuursverandering	De hierboven vermelde waardes gelden tot max. temperatuurschommelingen van 30°C/20 min.
Max. druk	50 mbar
Schakelvermogen (max.)	12 – 230 Vac / 0,5 A
Schakelsnelheid	Max. 10/seconde
Temperatuur bereik	-15 ... +55 °C
Beschermingsgraad	IP53

**Afmetingen**



**Werking en afstelling**

Wanneer de luchtkamer van de signaalgever (veiligheidsrubber) samengedrukt wordt, stroomt het teveel aan luchtvolume door een plastic toevoerleiding naar de luchtdrukschakelaar. De contactmembraan wordt door de drukverhoging gebogen en opent (of sluit) het elektrisch contact. Dit contact is af fabriek ingesteld als normaal gesloten. De toevoerleiding, met een maximale lengte van 5m, dient een binnendiameter te hebben van 2mm en een buitendiameter van 4mm.

De ventiel- en contactschroeven zijn dermate afgesteld dat een drukverhoging van 1,5 mbar het contact doet schakelen. De ventielschroeven zijn ingesteld voor een debiet van 110ml/min bij een statische druk van 5 mbar. Deze afstelling vangt temperatuurschommelingen op van maximaal 30° op 20 minuten.

De afstelling van de ventielschroeven mag niet worden gewijzigd. Mocht de activatiedruk onvoldoende zijn om het luchtcontact te doen schakelen (te ongevoelige luchtschakelaar), verdraai dan de contactschroef 1 à 2 streepjes naar links (tegenwijzerzin). Als de luchtschakelaar te gevoelig is afgesteld, verdraai dan de contactschroef 1 à 2 streepjes in wijzerzin en maak zo de schakelaar iets gevoeliger. *Gebruik voor het bijstellen van de contactschroef een platte schroevendraaier van 5,5mm, een andere maat schroevendraaier kan deze schroef beschadigen.*

Behoudens het luchtdrukcontact en de toevoerleiding, bestaat een pneumatische onderloopbeveiliging verder uit een rubber contactstrip met een degelijk afgesloten luchtkamer: aan beide zijdes dient een afdichtstap te zitten.

De motorbesturing of de controle eenheid die de pneumatische onderloopbeveiliging evalueert dient over een controlefunctie te beschikken die na elke cyclus de goede werking controleert en dient tevens de elektrische toevoerleiding te controleren op kabelbreuk en kortsluiting, bvb door het gebruik van een 8K2 weerstand.

**Omschakelen van openen bij druk naar sluiten bij druk**

1. Sluit een meettoestel met zoemer aan op de aansluitklemmen
2. Draai de contactschroef in tegenwijzerzin tot het contact opent
3. Om een activatiedruk van 1,5 mbar in te stellen: draai de schroef 3 streepjes verder in tegenwijzerzin
4. Verplaats de kunststof slang naar de aansluitnippel voor "druk sluit"

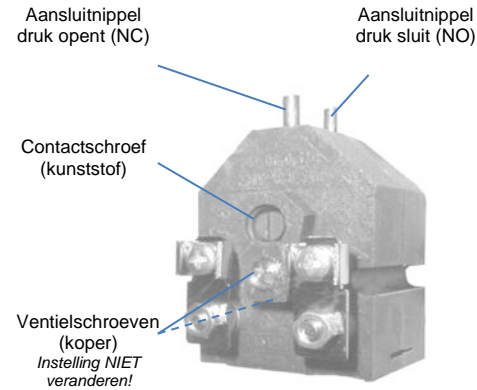

	Druk opent (NC contact)	Druk sluit (NO contact)
Rust		
Arbeid		

**Garantie**

De garantie is geheel volgens de wettelijke bepalingen. Neem voor eventuele garantieaanspraken contact op met uw dealer. De garantieaanspraken hebben uitsluitend betrekking op het land waarin de handzender werd verkocht. Indien u onze klantenservice, reserveonderdelen of toebehoren nodig heeft, kunt u contact opnemen met uw dealer.

**Afvalverwijdering**

Dit product bestaat uit verschillende onderdelen die op hun beurt vervuilde stoffen zouden kunnen bevatten. Laat ze niet in het milieu achter! Win informatie in over systemen van recyclage of afvalverwerking voor dit product en houdt u daarbij aan de wettelijke bepalingen zoals die op de plaats van gebruik van kracht zijn.



**EG-Conformiteitsverklaring**

Zie webpagina [www.entrya.eu](http://www.entrya.eu)

## F PSGK1 interrupteur à pression d'air



### Données techniques

Ecartement des contacts	0,3 – 0,4 mm
Compensation de pression	L'ouverture de la vanne est réglée pour un débit de 110 ml/min à une pression statique de 5 mbar
Changement de température	Les valeurs ci-dessus s'appliquent pour des changements de température de 30 °C/20min
Pression max.	50 mbar
Charge des contacts (max.)	12 – 230 Vac / 0,5 A
Nombre d'opérations	Max. 10/seconde
Plage de température	-15 ... +55 °C
Degré de protection	IP53

### Dimensions

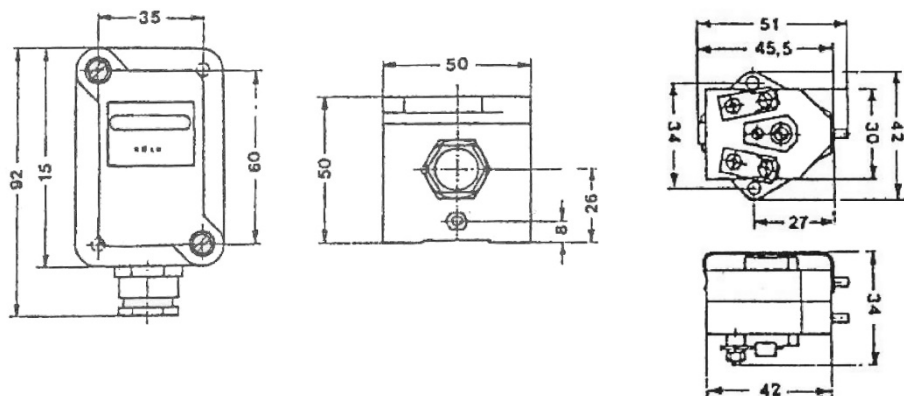

### Fonctionnement et réglage

Toute action sur l'élément de détection (profil caoutchouc, ...) génère une pression (onde d'air), ou une dépression qui engendre la déformation de la membrane interne du détecteur. Lors de cette action, le contact électrique est ouvert (version NF) ou fermé (version NO). Le réglage par défaut est NF.

La tube flexible de raccordement, avec une longueur maximale de 5 mètres, doit avoir un diamètre intérieur de 2 mm et 4 mm extérieure.

Les vis de la soupape et de contact sont ajustés de telle façon qu'une augmentation de la pression de 1,5 mbar fait commuter le contact. Les vis de soupapes sont réglées pour un débit de 110ml/min avec une pression statique de 5 mbar. Cet réglage saisit les variations de température allant jusqu'à 30 ° en 20 minutes.

Le réglage des vis de soupape ne doit pas être modifié. Si la pression d'activation est insuffisante pour faire activer le contact à pression d'air (commutateur trop insensible), tournez la vis de contact de 1 à 2 tirets vers la gauche (sens antihoraire). Si le commutateur de l'air est trop sensible, tournez la vis de contact dans le sens horaire 1 ou 2 tirets pour faire l'interrupteur d'air plus sensible. Utilisez un tournevis à tête plate de 5,5 mm pour ajuster la vis de contact. Une autre mesure de tournevis peut endommager la vis.

En plus d'un interrupteur à pression d'air et une tube flexible, un dispositif de sécurité pneumatique comprend en aussi un profil palpeur en caoutchouc avec une chambre à air étanche: un bouchon sur les deux faces doit bien fermer ce profil en caoutchouc.

Le coffret de commande du moteur ou l'unité de contrôle du dispositif de sécurité pneumatique doit avoir une fonction de contrôle, qui vérifie après chaque cycle le fonctionnement correct et qui sert également à vérifier le câble de connexion de court-circuit ou rupture, par exemple en utilisant une résistance de 8K2.

### Changer le mode de réponse de l'interrupteur de NF à NO

1. Connectez un testeur universel avec ronfleur sur les bornes
2. Tourner la vis dans le sens antihoraire jusqu'à ce que le contact s'ouvre
3. Afin de régler une pression d'activation de 1,5 mbar, tournez la vis 3 tirets de plus dans le sens antihoraire
4. Déplacez le tuyau de plastique sur le raccord de tuyau pour "fermer sous pression"

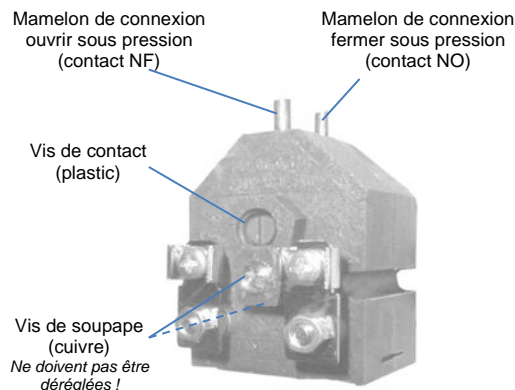

	Ouvrir sous pression (contact NF)	Fermer sous pression (contact NO)
Repos		
Travail		

### Garantie

La garantie est conforme à la législation. Adressez-vous à votre revendeur spécialisé dans le cas d'une demande éventuelle. Le droit de garantie n'est valable que dans le pays où le produit a été acheté. Si vous avez besoin d'un service après-vente, de pièces de rechange ou d'accessoires, adressez-vous à votre revendeur spécialisé.

### Rebut

Respecter la réglementation locale. Ce produit est constitué des différentes parties, qui peuvent contenir des polluants. Ne les laissez pas dans l'environnement! Informez-vous sur des systèmes de recyclage.



### Déclaration CE du fabricant

Voir site Internet [www.entrya.eu](http://www.entrya.eu)